

LANCE INJECTION

Data
Sheet

CARACTÉRISTIQUES

Les lances d'injection sont conçus pour effectuer l'élimination des vannes d'injection avec le tuyau sous pression. Deux versions sont disponibles avec et sans vanne à sphère
Corps en PVDF avec ORING en Viton FKM ou en Dutral EPDM.

	FKM	EPDM
connexions	1/2"	1/2"
pression maximale	16 bar	16 bar
température	25 °C	25 °C
Corps	PVDF	PVDF
robinet	PVC	PVC

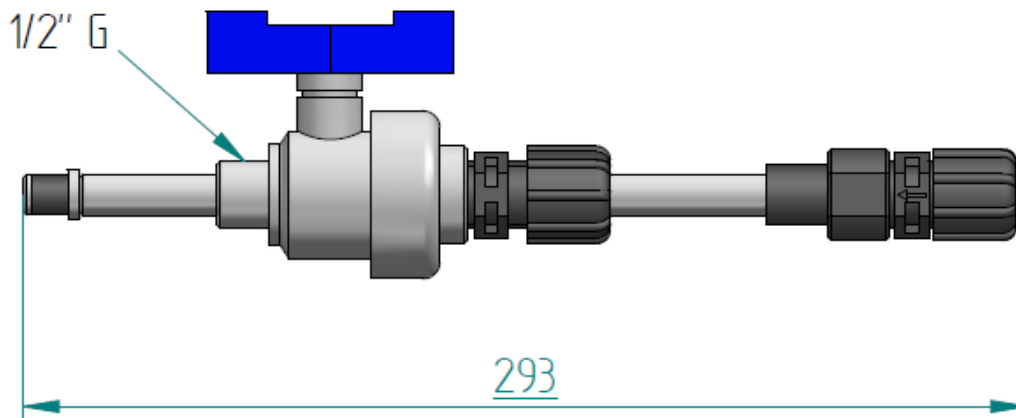
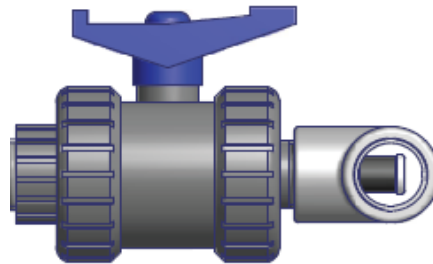

Les spécifications sont sujettes à modification sans préavis

Via Maestri del Lavoro,5 - 02100 Vazia (RI) - ITALY Tel.:+ 39(0)746-229064; Fax:+ 39(0)746-221224
e-mail: info@microdos.it ; Web site: www.microdos.it

LANCE INJECTION

Data
Sheet

	FKM	EPDM
connexions	1/2"	1/2"
pression maximale	16 bar	16 bar
température	25 °C	25 °C
Corps	PVDF	PVDF
robinet	PVC	PVC

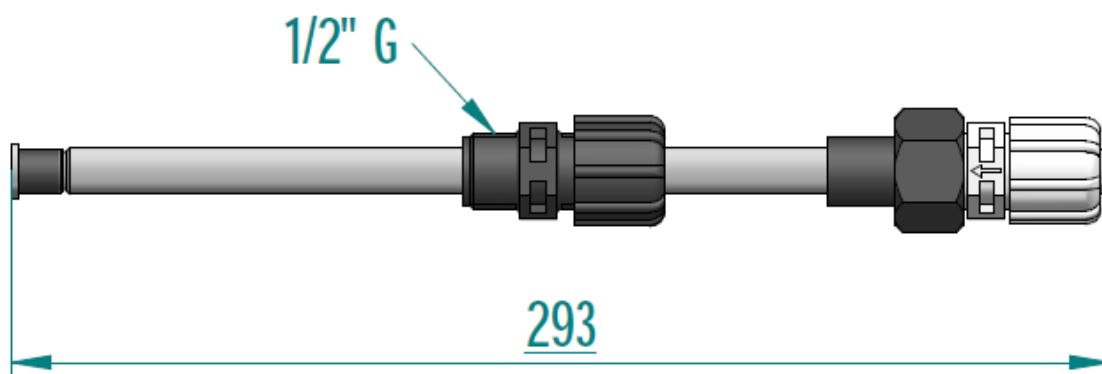
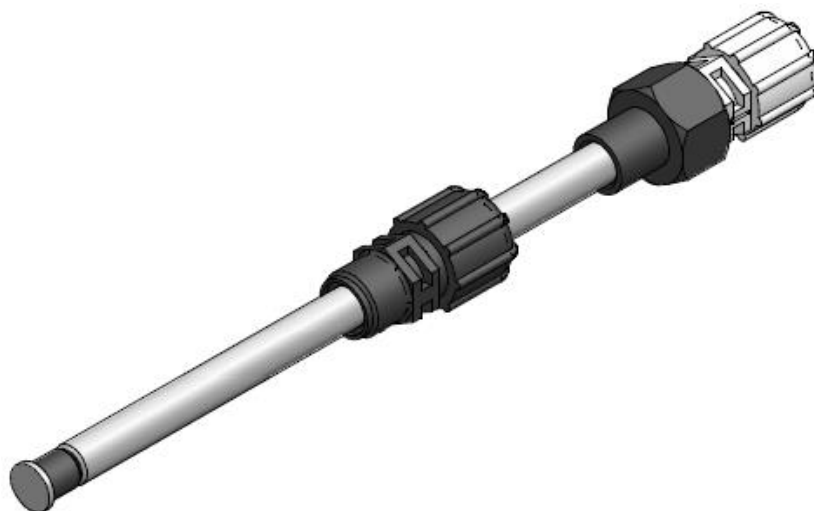

Les spécifications sont sujettes à modification sans préavis

Via Maestri del Lavoro,5 - 02100 Vazia (RI) - ITALY Tel.:+ 39(0)746-229064; Fax:+ 39(0)746-221224
e-mail: info@microdos.it ; Web site: www.microdos.it